

SATURN S2

ENFARDADORA AUTOMÁTICA DE ARO GIRATORIO

BAJA
PRODUCCIÓN

HASTA

45

palets/hora



LA MEJOR
ALTERNATIVA
AL PLATO
GIRATORIO

MOVITEC

TECNOLOGÍA DE ENFARDADO

nos atrevemos con todo

SATURN S2

ENFARDADORA AUTOMÁTICA DE ARO GIRATORIO CON FILM ESTIRABLE



- **PRODUCCIONES BAJAS:** hasta 45 palets/hora.
- Máxima calidad, alto rendimiento y mínimo mantenimiento.
- Es la mejor alternativa a la máquina de plato giratorio: sistema más equilibrado, con menor desgaste y menor mantenimiento. La carga permanece estática: las bobinas de film giran alrededor de la carga.
- Ahorro garantizado de film: pre-estiro del film del 300%. 1 m de film se convierte en 4 m.
- Acabado sin colas de film gracias a nuestro eficaz sistema de corte y soldadura.
- Control electrónico y autoajutable de la tensión en función del perfil de la carga.
- Posibilidad de aplicar enfardados antipolvo y antilluvia eficientes.
- Posibilidad de enfardar a nivel del suelo.
- Posibilidad de aplicar fajas a cualquier altura de la carga.

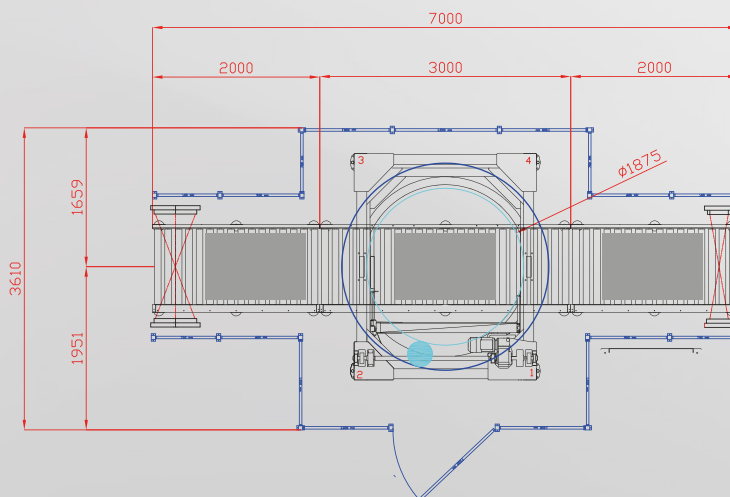
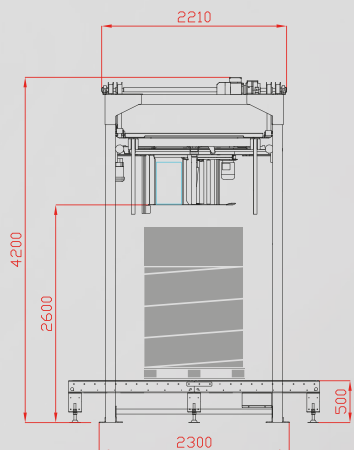

CARACTERÍSTICAS TÉCNICAS

- Alimentación eléctrica: 3 x 400 Vac / 50Hz +N +PE
- Potencia eléctrica: 3 kW
- Presión aire: 6 bar
- Consumo aire: 8 l / ciclo
- Consumo aire film superior: 64 l / ciclo

BOBINA FILM ESTIRABLE:

- Altura máxima: 500 mm
- Diámetro máximo: 300 mm
- Diámetro interior mandril: 76 mm
- Grosor film: hasta 35 mcr



Pantalla táctil

OPCIONALES



Dispensador de film superior

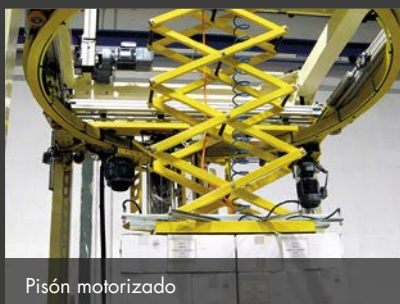

Pisón motorizado



Cordón de refuerzo

C. Pallars Sobirà, 16 · Pol. Industrial La Nora. 25660 · Alcoletge [Lleida] · SPAIN
Tel.[+34] 973 184 059 · Fax [+34] 973 184 008 · comercial@movitec-ws.com